

A450 ATORNILLADOR RECTO 1/4"

MÁX RPM: 8500

PRESIÓN DE TRABAJO: 6,3 kg/cm² - 90 lb/pul²

ENTRADA DE AIRE: 1/4"

CONSUMO DE AIRE: 3,5 cfm

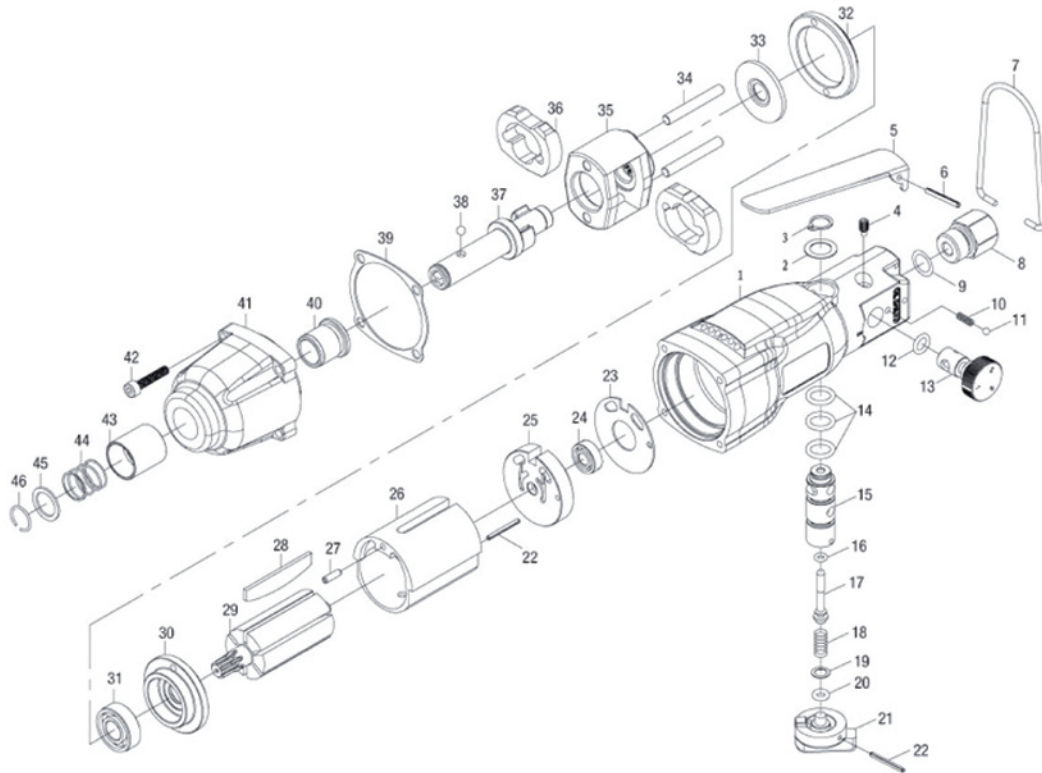

1	CARCAZA	HOUSING	CARCAÇA
2	JUNTA	GASKET	JUNTA
3	ANILLO DE RETENCIÓN	SNAP RING	ANEL DE RETENÇÃO
4	TORNILLO	SCREW	PARAFUSO
5	GATILLO	TRIGGER	GATILHO
6	CHAVETA RECTA	STRAIGHT PIN	PINO RETO
7	GANCHO	HOOK	GANCHO
8	CONECTOR ENTRADA DE AIRE	AIR INLET CONNECTOR	ENTRADA DE AR CONNECTOR
9	ANILLO "O"	O-RING	ANEL "O"
10	RESORTE	SPRING	MOLA
11	BOLA DE ACERO	STEEL BALL	BOLA DE AÇO
12	ANILLO "O"	O-RING	ANEL "O"
13	BOTÓN DE AJUSTE	ADJUSTING KNOB	BOTÃO DE AJUSTE
14	ANILLO "O" (3 U.)	O-RING (3 U.)	ANEL "O" (3 U.)
15	PALANCA DE DIRECCIÓN	DIRECTION LEVER	DIREÇÃO DA ALAVANCA
16	ANILLO "O"	O-RING	ANEL "O"
17	CHAVETA	PIN	PINO
18	RESORTE	SPRING	MOLA
19	JUNTA	GASKET	JUNTA
20	ANILLO "O"	O-RING	ANEL "O"
21	BOTÓN PALANCA DE DIRECCIÓN	DIRECTION LEVER KNOB	BOTÃO ALAVANCA DE ENDEREÇO
22	CHAVETA RECTA (2 U.)	STRAIGHT PIN (2 U.)	PINO RETO (2 U.)
23	JUNTA	GASKET	JUNTA
24	RULEMÁN	BEARING	ROLIMÁ
25	CABEZA CILINDRO POSTERIOR	BACK CYLINDER HEAD	CABEÇA TRASEIRA CILINDRO
26	CILINDRO	CYLINDER	CILINDRO
27	CHAVETA RECTA	STRAIGHT PIN	PINO RETO
28	PALETA DE ROTOR (6 U.)	ROTOR BLADE (6 U.)	LÁMINA DE ROTOR (6 U.)
29	ROTOR	ROTOR	ROTOR
30	CABEZA CILINDRO FRONTAL	FRONT CYLINDER HEAD	CABEÇA FRONTAL CILINDRO
31	RULEMÁN	BEARING	ROLIMÁ
32	ANILLO DE SEGURIDAD	LOCKING RING	ANEL DE SEGURANÇA
33	JUNTA	GASKET	JUNTA
34	CHAVETA (2 U.)	PIN (2 U.)	PINO (2 U.)
35	CUERPO DE IMPACTO	HAMMER CAGE	CORPO DE IMPACTO
36	MARTILLO DE IMPACTO (2 U.)	HAMMER DOG (2 U.)	MARTELO DE IMPACTO (2U.)
37	EJE DE TRANSMISIÓN	DRIVE SHAFT	EIXO DE TRANSMISSÃO
38	BOLA DE ACERO	STEEL BALL	BOLA DE AÇO
39	JUNTA	GASKET	JUNTA
40	BUJE DE ACEITE	OILY BUSHING	BUCHA OLEOSA
41	CUBIERTA FRONTAL	FRONT COVER	TAMPA FRONTAL
42	TORNILLO (4 U.)	SCREW (4 U.)	PARAFUSO (4 U.)
43	BUJE	BUSHING	BUCHA
44	RESORTE	SPRING	MOLA
45	JUNTA	GASKET	JUNTA
46	ANILLO DE RETENCIÓN	RETAINING RING	ANEL DE RETENÇÃO