

A600 LLAVE DE IMPACTO MARIPOSA 3/8"

MÁX RPM: 10000

PRESIÓN DE TRABAJO: 6,3 kg/cm² - 90 lb/pul²

ENTRADA DE AIRE: 1/4"

CONSUMO DE AIRE: 2,5 cfm

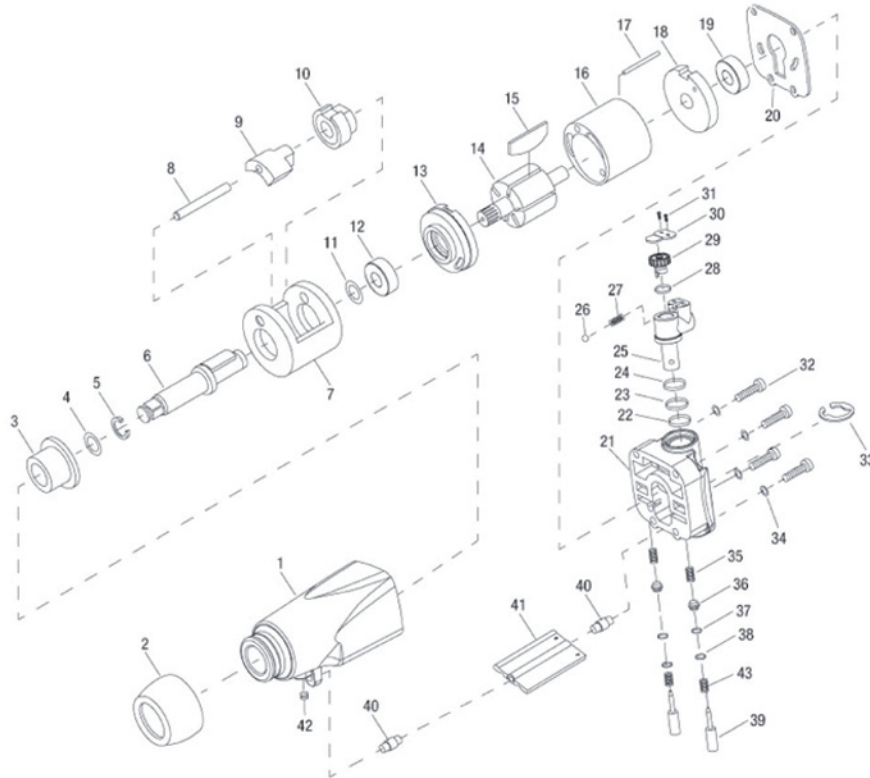

1	CARCAZA	HOUSING	CARCAÇA
2	PROTECTOR FRONTAL	FRONT GUARD	PROTECTOR FRONTO
3	BUJE	BUSHING	BUCHA
4	ANILLO "O"	O-RING	ANEL "O"
5	YUNQUE BOQUILLA	ANVIL COLLET	BICO DE BIGORNA
6	YUNQUE	ANVIL	YUNQUE
7	CUERPO DE IMPACTO	HAMMER CAGE	CORPO DE IMPACTO
8	CHAVETA	PIN	PINO
9	MARTILLO DE IMPACTO	HAMMER DOG	MARTELO DE IMPACTO
10	ACCIONAMIENTO DE LEVAS	DRIVE CAM	MOVIMENTAÇÃO POR CÂMARA
11	JUNTA CUERPO DE IMPACTO	HAMMER CAGE GASKET	BUCHA CORPO DE IMPACTO
12	RULEMÁN	BEARING	ROLIMÃO
13	PLACA FRONTAL	FRONT PLATE	PLACA FRONTAL
14	ROTOR	ROTOR	ROTOR
15	PALETA DE ROTOR (6 U.)	ROTOR BLADE (6 U.)	LÁMINA DO ROTOR (6 u.)
16	CILINDRO	CYLINDER	CILINDRO
17	CHAVETA	PIN	PINO
18	CUBIERTA POSTERIOR	REAR COVER	TAMPA TRASEIRA
19	RULEMÁN	BEARING	ROLIMÃO
20	JUNTA TAPA	COVER GASKET	JUNTA DE TAMPA
21	CUBIERTA CARCAZA	HOUSING COVER	TAMPA DE CARCAÇA
22	ARANDELA	WASHER	ANEL
23	ANILLO "O"	O-RING	ANEL "O"
24	ANILLO "O"	O-RING	ANEL "O"
25	CONECTOR	CONNECTOR	CONECTOR
26	BOLA DE ACERO	STEEL BALL	BOLA DE AÇO
27	RESORTE	SPRING	MOLA
28	ANILLO "O"	O-RING	ANEL "O"
29	REGULADOR DE AIRE	AIR REGULATOR	REGULADOR DE AR
30	PLACA DE CIERRE	LOCKING PLATE	BLOQUEIO PLACA
31	TORNILLO (2 U.)	SCREW (2 U.)	PARAFUSO (2 U.)
32	TORNILLO (2 U.)	SCREW (2 U.)	PARAFUSO (2 U.)
33	ANILLO DE RETÉN	RETAINER RING	PINO DA ALAVANCA
34	ARANDELA (4 U.)	WASHER (4 U.)	ANEL DE RETENTOR
35	RESORTE (2 U.)	SPRING (2 U.)	ANEL (4 U.)
36	ASIENTO VÁLVULA (2 U.)	VALVE SEAT (2 U.)	ANEL (4 U.)
37	ANILLO "O" (2 U.)	O-RING (2 U.)	MOLA (2 U.)
38	ANILLO "O" (2 U.)	O-RING (2 U.)	ASSENTO DE VÁLVULA (2 U.)
39	CHAVETA (2 U.)	PIN (2 U.)	ANEL "O" (2 U.)
40	CHAVETA (2 U.)	PIN (2 U.)	ANEL "O" (2 U.)
41	GATILLO	TRIGGER	PINO (2 U.)
42	TORNILLO	SCREW	PINO (2 U.)
43	RESORTE (2 U.)	SPRING (2 U.)	GATILHO
			PARAFUSO
			MOLA (2 U.)