

A750 LLAVE DE IMPACTO 1/2"

MÁX RPM: 7000

ENTRADA DE AIRE: 1/4"

PRESIÓN DE TRABAJO: 6,3 kg/cm² - 90 lb/pul²

CONSUMO DE AIRE: 4 cfm

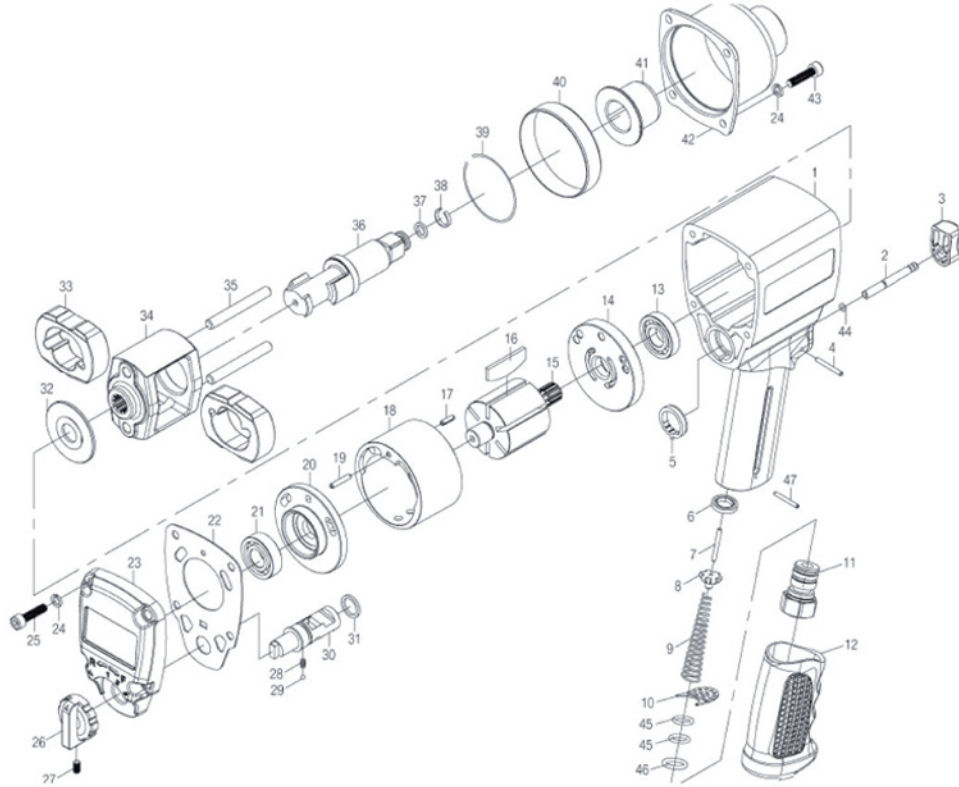

1	CARCAZA	HOUSING	CARÇAÇA
2	CHAVETA	PIN	PINO
3	GATILLO	TRIGGER	GATILHO
4	CHAVETA RECTA	STRAIGHT PIN	PINO RETO
5	CONTROL	CONTROL	CONTROL
6	JUNTA	GASKET	JUNTA
7	VALVULA DE POLO	VALVE POLE	VÁLVULA DE PÓLO
8	VALVULA DE CONMUTACION	SWITCH VALVE	INTERRUPTOR DA VÁLVULA
9	RESORTE	SPRING	MOLA
10	CUBIERTA SILENCIADOR	MUFFLE COVER	TAMPA SILENCIADOR
11	CONECTOR ENTRADA DE AIRE	AIR INLET CONNECTOR	CONECTOR ENTRADA DE AIRE
12	EMPUÑADURA	GRIP	PUNHO
13	RULEMÁN	BEARING	ROLIMÃ
14	PLACA FRONTAL CILINDRO	FRONT CYLINDER PLATE	FRENTE PLACA CILINDRO
15	ROTOR	ROTOR	ROTOR
16	PALETA ROTOR (6 U.)	BLADE (6 U.)	LÂMINA DE ROTOR (6 U.)
17	CHAVETA RECTA	STRAIGHT PIN	ALFINETE RETO
18	CILINDRO	CYLINDER	CILINDRO
19	CHAVETA RECTA	STRAIGHT PIN	ALFINETE RETO
20	PLACA DE CILINDRO POSTERIOR	BACK CYLINDER PLATE	PLACA TRASEIRA CILINDRO
21	RULEMÁN	BEARING	ROLIMÃ
22	JUNTA	GASKET	JUNTA
23	TAPA	CAP	TAMPA
24	ARANDELA (8 U.)	WASHER (8 U.)	ARANDELA (8 U.)
25	TORNILLO (4 U.)	SCREW (4 U.)	PARAFUSO (4 U.)
26	MANDO DE AJUSTE	ADJUSTMENT KNOB	BOTÃO ADJUST
27	TORNILLO	SCREW	PARAFUSO
28	RESORTE	SPRING	MOLA
29	BOLA DE ACERO	STEEL BALL	BOLA DE AÇO
30	VÁVULA AJUSTE DE AIRE	AIR ADJUSTMENT VALVE	AJUSTE DA VÁLVULA DE AR
31	ANILLO "O"	O-RING	ANEL "O"
32	ARANDELA	WASHER	ARANDELA
33	MARTILLO DE IMPACTO (2 U.)	HAMMER DOG (2 U.)	MARTELO DE IMPACTO
34	CUERPO DE IMPACTO	HAMMER CAGE	CORPO DE IMPACTO
35	CHAVETA (2 U.)	PIN (2 U.)	PINO
36	EJE DE TRANSMISION	DRIVE SHAFT	EIXO DE TRANSMISSÃO
37	ANILLO "O"	O-RING	ANEL "O"
38	YUNQUE DE BOQUILLA	ANVIL COLLET	BIGORNIA DE BICO
39	ANILLO "O"	O-RING	ANEL "O"
40	ARO DE PROTECCIÓN	MUCH LOOP (PROTECT RING)	ANEL DE PROTEÇÃO
41	BUJE	BUSHING	BUCHA
42	FRENTE CARCAZA	FRONT HOUSING	CARÇAÇA DIANTEIRA
43	TORNILLO (4 U.)	SCREW (4 U.)	PARAFUSO (4 U.)
44	ANILLO "O"	O-RING	ANEL "O"
45	ANILLO "O" (2 U.)	O-RING (2 U.)	ANEL "O" (2 U.)
46	ANILLO "O"	O-RING	ANEL "O"